



GRIZZLE™

GRIZZLE™ **EV Charger**

Manual del usuario y
Guía de instalación



Manual del Grizzl-E

Revisión del manual: 1.1



Números de modelo:

Grizzl-E Classic:

GR1-6-24-MB

GR1-14-24-MB

Edición Grizzl-E Avalanche: :

GR1-14-24-MA

GR1-6-24-MA

Edición Grizzl-E Extreme :

GR1-14-24-MC

Estación de Carga Grizzl-E Home EV

El Grizzl-E es una estación de carga para vehículos eléctricos sencilla, potente, resistente y portátil fabricada en Canadá y construida para soportar las condiciones más duras. El Grizzl-E viene en tres variedades diferentes: Negro Clásico, Blanco Avalancha o Camuflaje Extremo.

El Grizzl-E viene con un cable Premium 24 pies. El diseño interno y los componentes del cargador han sido seleccionados para proporcionar la máxima vida operativa del dispositivo y ser capaz de soportar los elementos.

El Grizzl-E proporciona hasta 10kW de potencia a su vehículo. Los interruptores físicos del interior se pueden configurar para proporcionar una corriente máxima ajustable de 16 Amperios, 24 Amperios, 32 Amperios o 40 Amperios.

INSTRUCCIONES DE SEGURIDAD IMPORTANTES

Este documento contiene instrucciones y advertencias que deben seguirse al instalar y utilizar el Equipo de Alimentación para Vehículos Eléctricos (EVSE) Grizzl-E. Antes de instalar o utilizar el EVSE, lea este documento incluyendo los símbolos de ADVERTENCIA y PRECAUCIÓN.

Los símbolos utilizados tienen los siguientes significados



Advertencia: riesgo de lesiones Personales



Advertencia: riesgo de incendio



Advertencia: riesgo de descarga eléctrica



Precaución: riesgo de daños al equipo

- Este documento proporciona instrucciones para la estación de carga y no debe utilizarse para ningún otro producto. Antes de instalar o utilizar este producto, revise detenidamente este manual y consulte con un contratista autorizado, un electricista autorizado o un experto en instalaciones capacitado para garantizar el cumplimiento de los códigos de construcción y las normas de seguridad locales.
- Consulte a un electricista autorizado para asegurarse de que puede instalar y utilizar este producto de forma segura.
- Asegúrese de que los materiales utilizados y los procedimientos de instalación cumplen los códigos de construcción y las normas de seguridad locales.
- La información proporcionada en este manual no exime en modo alguno al usuario de la responsabilidad de cumplir todos los códigos o normas de seguridad aplicables.

Siempre deben seguirse las precauciones básicas al utilizar productos eléctricos, incluidas las siguientes:

- Lea todas las instrucciones antes de utilizar este producto.
- Los niños no deben utilizar este aparato.
- No introduzca los dedos en el conector EV.
- No toque piezas eléctricas bajo tensión.
- No utilice este producto si el cable de alimentación flexible o el cable EV está raído, tiene el aislamiento roto o cualquier otro signo de daño.
- No utilice este producto si la carcasa o el conector EV están rotos, agrietados, abiertos o presentan cualquier otro indicio de daños.
- La conexión incorrecta del conductor de puesta a tierra del equipo puede provocar un riesgo de descarga eléctrica. Consulte a un electricista autorizado si tiene dudas sobre si el producto está correctamente conectado y puesto a tierra.

Cláusula de reparación y mantenimiento

- Todos los productos de United Chargers no requieren un mantenimiento rutinario, sin embargo, se deben realizar inspecciones periódicas para garantizar que todas las piezas permanecen en buen estado de funcionamiento y que no existe ningún daño.
- No intente abrir, desmontar, reparar, manipular ni modificar ningún componente de los productos. Póngase en contacto con United Chargers para cualquier reparación



ADVERTENCIA: Este equipo está diseñado únicamente para cargar vehículos que no requieren ventilación durante la carga. Consulte el manual del propietario de su vehículo para determinar los requisitos de ventilación.

Características del producto

Estación de carga de vehículos eléctricos (EVSE) GRIZZL-E™

- J1772 AC Nivel 2 (208-240 VCA), 40 A carga (9,6 kW)
- Salida de corriente máxima ajustable (40 A, 32 A, 24 A, 16 A) para admitir múltiples clasificaciones de circuito (50A, 40A, 30A, 20A).
- Diseño extremadamente resistente, rígido y compacto:
- Carcasa de aluminio robusta y resistente; caja hermética para uso en interiores o exteriores.
- No requiere interfaz de usuario con EVSE, simplemente conéctelo a su EV para iniciar la carga.
- Funda EasyEvPlug™ o funda Tesla EasyEVPlug™ con sistema de gestión de cables.
- Configuración enchufable para facilitar el transporte.
- Montaje en pared con funciones de seguridad (incluido el montaje de un solo perno), pedestal, bolardo/poste (puerto único y doble) disponibles en United Chargers.
- Certificación UL.

Salida de corriente máxima ajustable para admitir varios tipos de circuitos

La Estación de Carga para Vehículos Eléctricos GRIZZL-E™ cuenta con la capacidad de ajustar la salida de corriente máxima de la estación de carga para permitir el uso de un Circuito Dedicado de: 50A, 40A, 30A, o 20A como sigue:

Circuito de 50A:	Para soportar 40A (9,6kW) de salida máxima de la estación de carga
Circuito de 40A:	Para soportar 32 A (7,68 kW) de salida máxima de la estación de carga
Circuito de 30A:	Para soportar 24 A (5,76 kW) de salida máxima de la estación de carga
Circuito de 20A:	Para soportar 16A (3,84kW) de salida máxima de la estación de carga

El ajuste de fábrica por defecto es 40A (9,6kW). Para cambiar la salida de corriente máxima, consulte el Capítulo 3. Salida de corriente máxima ajustable en la página 10. Si no está seguro de los valores nominales de los circuitos de su casa, consulte a un electricista autorizado.

Función de seguridad y manipulación

Además del pasador de seguridad que fija la estación de carga GRIZZL-E al soporte de montaje en pared, el GRIZZL-E Clásico también se puede utilizar con una cerradura y llave de acoplamiento con una longitud de 90 mm y un diámetro de 7 mm.

Especificaciones de producto

Descripción	Especificaciones
Números de modelo	GR1-6-24-XX: GRIZZL-E™ EVSE, cable de 24 pies J1772 Enchufe: NEMA 6- 50 GR1-14-24-XX: GRIZZL-E™ EVSE, cable de 24 pies J1772, Enchufe: NEMA 14-50
EVSE Nivel	SAE J1772; CA Nivel 2
Salida máxima	40A; 9,6 kW Salida máxima - Para uso con circuito de 50A
Salida ajustable alternativa	Salida máxima de 32A; 7,68 kW - Para uso con circuitos de 40A Salida máxima de 24A; 5,76 kW - Para uso con circuitos de 30 A Salida máxima de 16 A; 3,84 kW - Para uso con circuitos de 20 A
Longitud del cable de carga:	24 pies (7,2m)
Circuito eléctrico / Entrada Requisitos de potencia	Circuito dedicado monofásico 208VAC ó 240VAC fase dividida, 50/60 Hz: Disyuntor de circuito ramal: bipolar o doble polo. Conductores del circuito: Línea 1, Línea 2, Tierra
Conexión de alimentación de entrada	Estándar: Enchufable, conector NEMA 6-50 o NEMA 14-50 Enchufe extraíble para conexión por cable.
Clasificación de la instalación	NEMA 4, para interior/exterior
Calificaciones operativas	Temperatura: -30°C a 50°C (-22°F a 122°F); Humedad: 95% HR sin condensación.
Dimensiones generales	EVSE: 26,0 x 16,0 x 9,3 cm (10,25 x 6,25 x 3,75 pulgadas)
Pantalla e indicadores	Indicadores LED de estado de carga (encendido/preparado, carga, fallo)
Gestión de cables	EasyEvPlug™ con gestión de cables
Normas y cumplimiento	Certificación UL.

MANUAL DE INSTRUCCIONES

United Chargers GRIZZLE-E™ Estación inteligente de recarga de vehículos eléctricos (EVSE)

Tabla de contenido

1. Introducción y desembalaje	8
2. Planificación de la instalación y cableado de servicio:	9
2.1 Requisitos de la Fuente Eléctrica	9
2.2 Instrucciones de conexión a la tierra	9
3. Salida de Corriente Máxima Ajustable	10
3.1 Ajuste de la Salida de Corriente Máxima	10
4. Instalación	13
4.1 Herramientas y piezas necesarias para la instalación	13
4.2 Instale la estación de carga	14
5. Conexión del cableado	17
5.1 Conexión del cableado opcional.....	17
6. Funda EasyEvPlug y sistema de gestión de cables.....	19
7. Indicadores y zumbidos del estado de carga	20
7.1 Luces indicadoras	20
7.2 Indicador LED de fallo	21
7.3 Reiniciar el cargador.....	21
8. Funcionamiento	22
8.1 Conectar y cargar	22
8.2 Detener la carga.....	22
9. Información general sobre el cuidado y uso del producto	23
10. Garantía y política de devoluciones	24

1. Introducción y desembalaje

Este manual de usuario se aplica al GRIZZLE-ETM EVSE para vehículos eléctricos híbridos enchufables (PHEV) y vehículos eléctricos (EV).

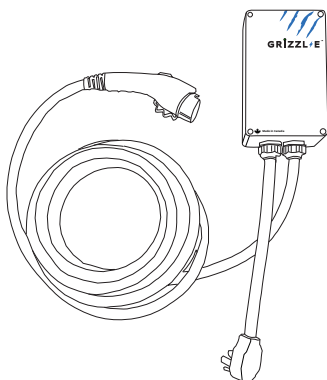

Estación de carga con cable de entrada y salida (x1)

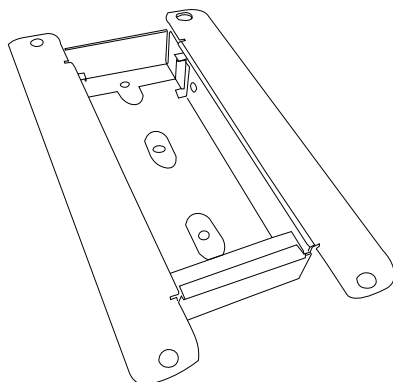

Soporte de montaje (x1)

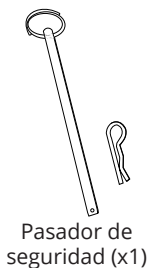

Pasador de seguridad (x1)

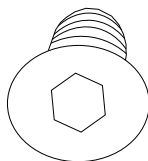

Tornillo de cabeza cilíndrica

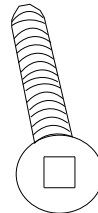

Tornillos de cabeza Robertson (x2)

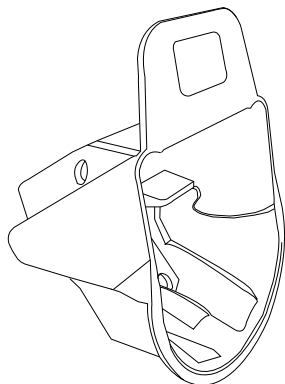

Funda (x1)

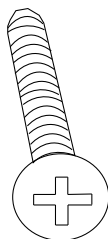

Tornillo de cabeza Phillips (x4)

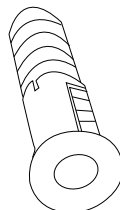

Taquete (x4)

2. Planificación de la instalación y cableado de servicio:



ADVERTENCIA: Desconecte la fuente de alimentación de la estación de carga antes de instalarla, ajustarla o repararla. De lo contrario, podrían producirse lesiones físicas o daños en el sistema de alimentación y en la estación de carga.

2.1 Requisitos de la Fuente Eléctrica

- Antes del montaje, localice una fuente eléctrica disponible que pueda soportar los siguientes Requisitos de Entrada para la Estación de Carga Según los requisitos del Código de Seguridad Eléctrica local:
 - » Ajuste de salida máxima de 40 A (ajuste predeterminado de fábrica): debe utilizarse un CIRCUITO DEDICADO con capacidad para 50 A; Monofásico 208VAC ó 240VAC fase dividida, 50/60 Hz:
 - » Ajuste de salida máxima de 32 A (ajuste predeterminado de fábrica): debe utilizarse un CIRCUITO DEDICADO con capacidad para 40 A; Monofásico 208VAC ó 240VAC fase dividida, 50/60 Hz:
 - » Ajuste de salida máxima de 24 A (ajuste predeterminado de fábrica): debe utilizarse un CIRCUITO DEDICADO con capacidad para 30 A; Monofásico 208VAC ó 240VAC fase dividida, 50/60 Hz:
 - » Ajuste de salida máxima de 16 A (ajuste predeterminado de fábrica): debe utilizarse un CIRCUITO DEDICADO con capacidad para 20 A; Monofásico 208VAC ó 240VAC fase dividida, 50/60 Hz:

2.2 Instrucciones de conexión a la tierra

La estación de carga debe tener implementada una conexión a tierra del equipo a través de un sistema de cableado permanente o un conductor de conexión a tierra del equipo. Utilice un cable con un conductor de tierra dedicado conectado al bloque de terminales de tierra del equipo.

3. Salida de Corriente Máxima Ajustable

La estación de carga GRIZZLE-E™ cuenta con la capacidad de ajustar la salida de corriente máxima de la Estación de Carga para soportar 50A, 40A, 30A, o 20A Clasificaciones de Circuito Dedicado como sigue:

Capacidad del circuito	Salida máxima de la estación de carga
50A	40A (9.6 kW)
40A	32A (7.68 kW)
30A	24A (5.76 kW)
20A	16A (3.84 kW)

- El ajuste predeterminado de fábrica de la salida de corriente máxima de la estación de carga es de 40 A (9,6 kW) para para un circuito de 50A.
- El Circuito debe ser un CIRCUITO DEDICADO 208-240 VAC, 50-60 Hz, Monofásico
- Los requisitos establecen que sólo se puede utilizar el 80% de la carga nominal del circuito, de ahí el mayor requisito de potencia nominal del circuito en relación con la potencia máxima de la estación de carga.

3.1 Ajuste de la Salida de Corriente Máxima

Para ajustar la Salida de Corriente Máxima:

1. Asegúrese de que la unidad está desenchufada. Coloque la Estación de Carga sobre una superficie plana con la tapa frontal hacia fuera.
2. Retire la cubierta frontal quitando los 4 tornillos de cada esquina de la estación de carga.





PRECAUCIÓN: El tubo LED está fijado a la cubierta frontal. Cuando retire la cubierta frontal, colóquela sobre una superficie plana mirando hacia abajo para evitar dañar el tubo LED.

3. Con la tapa frontal colocada a un lado, localice el interruptor DIP en la placa de circuitos de la estación de carga. El interruptor DIP es un interruptor de 4 posiciones en la placa de circuito principal, situado directamente a la izquierda del LED.

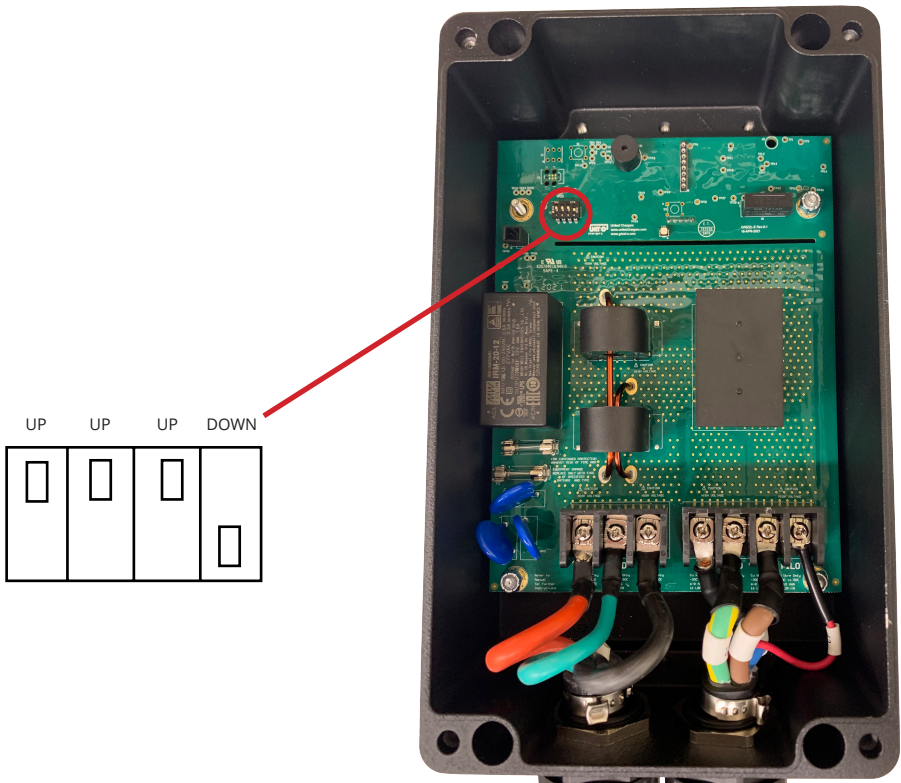

ADVERTENCIA: No toque las piezas eléctricas bajo tensión. Desconecte la fuente de alimentación de la estación de carga antes de ajustar los interruptores DIP. No hacerlo puede provocar lesiones físicas o daños en el sistema de alimentación y en la estación de carga.

4. Utilizando un objeto no conductor, ajuste la Corriente Máxima de Salida a 32A, 24A o 16A, utilizando la siguiente combinación de ajustes de los interruptores DIP::

Salida de corriente máxima	Interruptor 1	Interruptor 2	Interruptor 3	Interruptor 4	Ajuste del interruptor DIP
Salida de corriente máxima de 40 A (ajuste predeterminado de fábrica)	ARRIBA	ARRIBA	ARRIBA	ABAJO	
Salida de Corriente Máxima de 32 A	ARRIBA	ABAJO	ARRIBA	ABAJO	
Salida de corriente maxima de 24 A	ARRIBA	ARRIBA	ABAJO	ABAJO	
Salida de Corriente Máxima de 16 A	ARRIBA	ABAJO	ABAJO	ABAJO	

5. Una vez ajustado el interruptor DIP, vuelva a montar la estación de carga. Vuelva a instalar la cubierta superior en la estación de carga utilizando la siguiente fuerza de torsión para asegurar el (4) tornillo de cabeza hueca:

Tornillo	fuerza de torsión
M6	16kgf-cm 13.99 libras-pulgadas

4. Instalación

4.1 Herramientas y piezas necesarias para la instalación

Antes del montaje, determine la ubicación de un soporte de montaje aceptable. Todos los productos de la estación de carga deben anclarse a un soporte de montaje, como un montante de 2» x 4» o una pared de hormigón sólida. NO monte esta unidad directamente en un estuco/pared seca/tablero de pared.

Herramienta / Pieza	Tamaño	Fuente de suministro	Descripción
Soporte de montaje	255 x148 x 36 mm	Incluido con el producto	Para montar la estación de carga en la pared/estructura
Tornillo de cabeza cilíndrica (x4)	5/16"	Incluido con el producto	Para fijar la estación de carga al soporte de montaje
Tornillo de cabeza Robertson (x2)	#14	Incluido con el producto	Para instalar el soporte de montaje en la pared/estructura
Funda/Funda Tesla		Incluido con el producto	Para guardar el enchufe y el cable de carga EV
Tornillo de cabeza Phillips (x4)	#8	Incluido con el producto	Para instalar el EasyEVPlug en la pared/estructura
Taquete (x4)	#8	Incluido con el producto	Para instalar el EasyEVPlug en la pared/estructura
Destornillador Phillips	PH3	Comercialmente disponible	Para instalar el soporte y el cableado opcional
Llave Allen	5/32"	Comercialmente disponible	Para los tornillos de la cubierta de la estación de carga
Llave Allen	3/16"	Comercialmente disponible	Para instalar la placa de la caja en la parte posterior del cuerpo de la estación

4.2 Instale la estación de carga

1. Separe la pieza delantera y trasera del soporte de montaje presionando hacia abajo en la muesca.

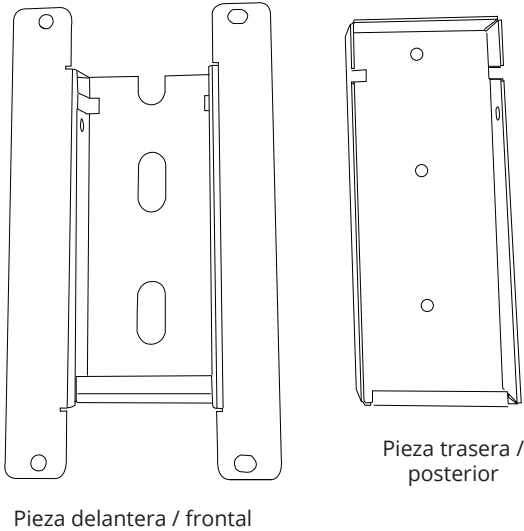

2. Fije la pieza delantera del soporte de montaje a la parte trasera de la estación de carga utilizando los tornillos de cabeza cilíndrica. Asegúrese de que la parte superior del soporte de montaje coincida con la parte superior de la estación de carga.

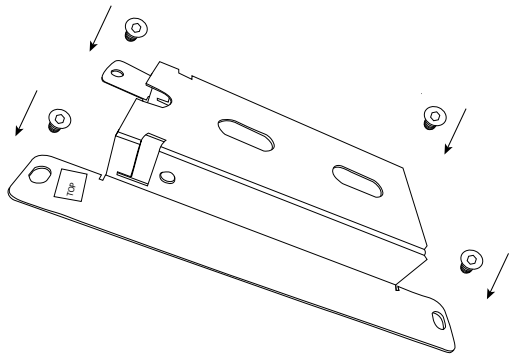

3. Fije la pieza trasera del soporte de montaje a la pared u otra estructura adecuada utilizando los tornillos de cabeza Robertson.

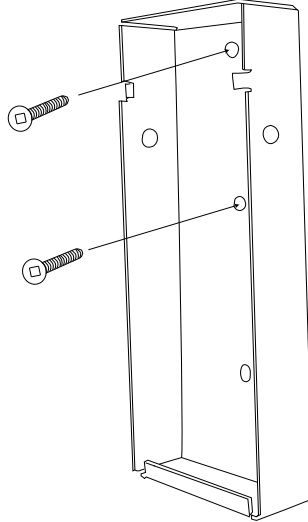

La pieza trasera del soporte de montaje tiene 3 orificios para permitir la fijación a diversas superficies. Utilice los dos orificios superiores para fijar soporte de montaje a un montante de pared.

Recomendaciones para los tornillos de montaje::

- Para paredes acabadas soportadas por montantes de madera, utilice tornillos de rosca #14 o M6. (Incluidos).
- Para paredes de mampostería, utilice tornillos mecánicos M6. (Disponibles comercialmente)
- Utilice la siguiente fuerza de torsión:

Tornillo	fuerza de torsión	
M6	50 kgf-cm	43.4libras-pulgadas
1/4"	50 kgf-cm	43.4 libras-pulgadas

Monte la unidad entre 0,6 m (24 pulgadas) y 1,5 m (60 pulgadas) del suelo. La estación de carga no debe estar a más de 18 pulgadas de la toma NEMA. La toma de corriente NEMA debe estar situada a no menos de 20-26» del suelo o según lo definido por los códigos y normas de seguridad eléctrica locales aplicables.

- Monte el cargador en la pared asegurando la pieza delantera del soporte de montaje a la pieza trasera del soporte de montaje.

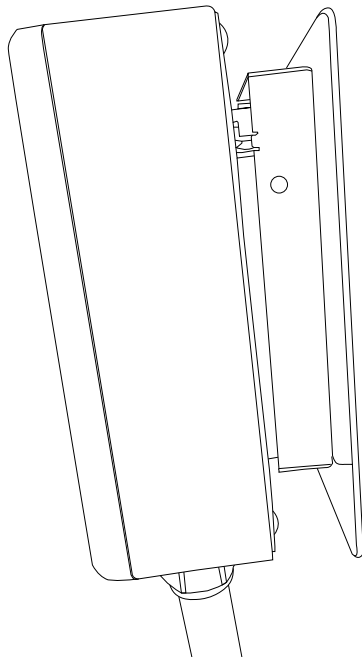

- Asegure el cargador en su lugar insertando el pasador de seguridad o el cierre de seguridad para exteriores en el soporte de montaje.
- Enchufa el cable de alimentación a la toma de corriente.

5. Conexión del cableado

5.1 Conexión del cableado opcional

1. Elija el conducto adecuado de acuerdo con todos los códigos y normas aplicables, locales y de seguridad eléctrica.

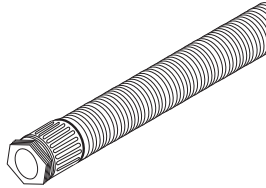

2. Con la herramienta adecuada, sujete el terminal de cable de anillo al cable de cobre. Para terminales no aislados, utilice tubo termo retráctil para cubrir la parte no aislada del terminal. Elija un terminal de anillo con las siguientes características.
 - » Longitud de cable recomendada: 8mm (0.32pulgadas)
 - » Ancho de la abertura del bloque de terminales: 10.2mm (0.41pulgadas)

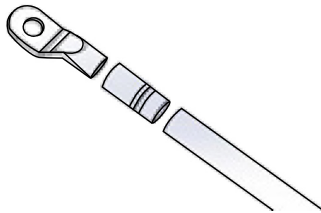

3. Retire la cubierta frontal retirando los 4 tornillos de la tapa. Retire la cubierta frontal quitando los 4 tornillos situados en cada esquina de la estación de carga. Para más información sobre cómo retirar la cubierta frontal, consulte el Capítulo 3.1 Ajuste la salida de corriente máxima en la página 10.
4. Con la cubierta frontal colocada a un lado, utilice un destornillador Philips para soltar los tornillos de los terminales del cable de entrada. 5. Afloje el conector de alivio de tensión para el enchufe 6-50 ó 14-50 y retire el enchufe. Retire el conector de Alivio de Tensión.
5. Inserte el extremo del cable que pasa por el conducto e introdúzcalo en el orificio del cableado de entrada. (Utilice cable Rojo para L1, Negro para L2, Verde para G). Conecte el terminal al bloque de terminales correspondiente. Utilice el siguiente cable y fuerza de torsión al conectar al bloque de terminales de entrada.

Terminal	Conductor	Screw	Rating	Torque
L1, L2, G	8 AWG (10AWG para tierra)	M4	75C, cable de cobre	Máximo 1.8Nm 16 LBF.Pulgadas



PRECAUCIÓN: Para reducir el riesgo de incendio, conecte únicamente a un circuito provisto de la protección de sobre carga de circuito derivado mínima en amperios adecuada, de acuerdo con el Código Eléctrico Nacional, ANSI/NFPA 70, y el Código Eléctrico Canadiense, Parte I, C22.1.

- Una vez conectados el cableado de entrada y el conducto, vuelva a montar la estación de carga. Vuelva a instalar la cubierta de la fuente de la estación de carga utilizando la siguiente fuerza de torsión para fijar los (4) tornillos:

Tornillo	fuerza de torsión	
M6	50 kgf-cm	43.4libras-pulgadas
1/4"	50 kgf-cm	43.4 libras-pulgadas

6. Funda EasyEvPlug y sistema de gestión de cables

La funda EasyEvPlug™ o funda TeslaEasyEVPlug™ es el nuevo método innovador para proteger su enchufe y gestionar su cable. Tiene las siguientes características:

- No es necesario apuntar - enchufe impecable incluso en la oscuridad.
- Tu funda EV siempre estará en un lugar conveniente.
- Ahorra espacio - ángulo especial para dejar menos espacio libre en la pared.
- Gestión de cables integrada: admite hasta 7 metros (25 pies) de cable.

La funda EasyEvPlug puede instalarse en cualquier lugar cerca de la estación de carga.

1. Sujete la parte posterior de la funda contra la superficie de montaje. Fije los tornillos de cabeza Phillips a través de los orificios traseros. Utilice anclajes si se fija directamente a la tabla roca.

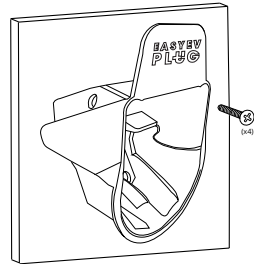

2. Inserte el conector de carga en la funda.

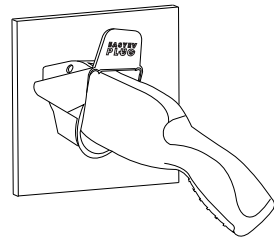



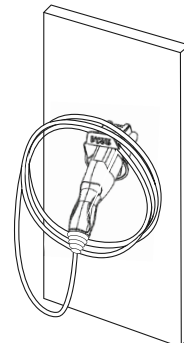



3. Enrolle el cable en la parte superior del EasyEvPlug.



7. Indicadores y zumbidos del estado de carga

7.1 Luces indicadoras

El Grizzl-E utiliza las siguientes luces indicadoras del estado del cargador:

Indicador LED	Zumbidos	Descripción	Definición
	Sin zumbido	Sin iluminación	Apagado
	Sin zumbido	Azul fijo	Listo
	Sin zumbido	Azul intermitente	Vehículo detectado
	Sin zumbido	Verde intermitente	Carga en curso
	Sin zumbido	Verde fijo	Carga completa o el vehículo no consume corriente
	Pitidos del zumbido	Flash Rojo Intermitente *	Falla

* véase el capítulo 7.2 Indicador LED de avería en la página 23 para identificar el tipo de avería.

7.2 Indicador LED de fallo

El número de flashes/parpadeos rojos indica el tipo de fallo:

Indicador LED	# de Flashes	Descripción del Error
Flashes Rojos Intermitentes	1	Pérdida de tierra - AC Línea 1
Flashes Rojos Intermitentes	2	GFCI Fuga Alta
Flashes Rojos Intermitentes	3	El relé está atascado
Flashes Rojos Intermitentes	4	Fuga baja del GFCI
Flashes Rojos Intermitentes	5	Alta temperatura del modulo
Flashes Rojos Intermitentes	6	Alta temperatura del relé-
Flashes Rojos Intermitentes	7	Piloto en estado E
Flashes Rojos Intermitentes	8	Piloto en estado F
Flashes Rojos Intermitentes	9	Error de diodo
Flashes Rojos Intermitentes	10	Sobre Carga
Flashes Rojos Intermitentes	12	Error de aplicación

7.3 Reiniciar el cargador

En caso de avería, se recomienda realizar un reseteo:

1. Cuente el número de flashes para identificar el tipo de error.
2. Desenchufe el conector de carga del EV.
3. Desconecte la alimentación de la Estación de Carga colocando el disyuntor aguas arriba en la posición «OFF».
4. Con el disyuntor en la posición «OFF», espere de 1 a 2 minutos y, a continuación, vuelva a colocar el disyuntor en la posición «ON».
5. Compruebe que la luz de avería ya no está encendida.
6. Si la luz de avería persiste, póngase en contacto con United Chargers. Rellene el formulario de asistencia técnica y envíe un correo electrónico a techsupport@unitedchargers.com. Indique el número de parpadeos rojos.

8. Funcionamiento

8.1 Conectar y cargar

Inserte el conector de carga en el EV y asegúrese de que el conector está completamente asentado/bloqueado en su lugar. Una vez completado, comenzará la sesión de carga.

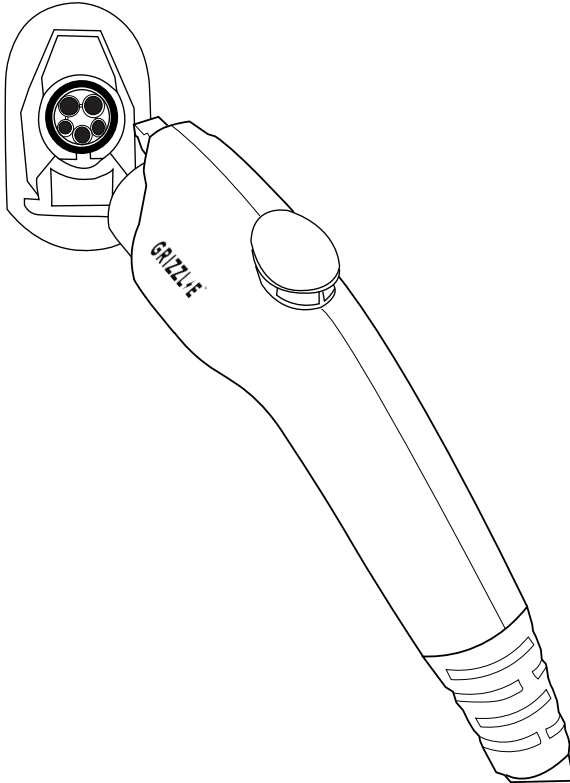

8.2 Detener la carga

1. Desenchufe la estación de carga pulsando el botón del conector y retirando el Conector de carga del EV (una vez pulsado el botón del conector, la sesión de carga finaliza inmediatamente).
2. Vuelva a colocar el conector en la funda.

9. Información general sobre el cuidado y uso del producto

El exterior de la estación de carga está diseñado a prueba de agua y polvo (NEMA 4 Clasificado para exteriores). No obstante, puede ser necesaria una limpieza periódica, dependiendo de las condiciones locales. Para garantizar un mantenimiento adecuado de la estación de carga, siga estas directrices:

- Para evitar dañar el acabado de los productos, utilice únicamente un paño de limpieza suave de calidad automovilística con agua y jabón para eliminar la suciedad y el polvo acumulados. No utilice disolventes de limpieza para limpiar ninguno de los componentes del producto.
- A pesar de la resistencia al agua de la caja, no se recomienda sumergir la unidad en agua.
- No se puede garantizar la impermeabilidad de la carcasa si el cargador está montado al revés.
- Asegúrese de volver a colocar el conector de carga en la funda después de la carga para evitar daños.
- Asegúrese de guardar el cable de alimentación en la estación de carga después de usarlo para evitar daños.
- Si el cable de alimentación o el conector de carga están dañados, desconecte el disyuntor de alimentación de la estación de carga, no utilice la estación de carga y póngase en contacto con el servicio de atención al cliente de United Chargers para solicitar piezas de repuesto.
- Al mover o levantar la unidad, sujétela y llévela siempre por el cuerpo de la estación de carga. Nunca intente levantar, mover o transportar la unidad por ninguno de los cables eléctricos. Una manipulación inadecuada podría dañar la unidad.



GRIZZL-E™

Garantía y política de devoluciones

Política de devoluciones de productos en 30 días

UC MEXICO and THE CARIBBEAN S. de R.L. de C.V. (United Chargers Mexico and The Caribbean) acepta devoluciones en un plazo de 30 días a partir de la fecha de compra únicamente en la caja original sin abrir. Los gastos de transporte por devolución serán a cargo del comprador. Para devolver el producto por favor póngase en contacto con info@unitedchargers.com

Cobertura de la garantía

GRIZZL-E™ viene con 3 años de garantía del fabricante. Esta garantía puede ampliarse a 5 años únicamente al momento de la compra. Esta garantía se extiende por United Chargers Mexico and The Caribbean a los compradores originales de las estaciones de carga GRIZZL-E™. United Chargers Mexico and The Caribbean garantiza que este producto está libre de defectos en los materiales, de daños y libre de defectos de mano de obra durante el período especificado en la garantía adquirida a partir de la fecha de compra. La garantía se aplicará sin costo adicional y cubriendo los gastos razonables de transporte solo si el producto es

defectuoso. Ningún agente, empleado o representante de United Chargers Mexico and The Caribbean tiene ninguna autoridad para afirmar, representar o garantizar nada en relación con GRIZZL-E™, a excepción de la afirmación y representación que se incluye específicamente dentro de esta garantía.

La garantía no se aplicará: a) Cuando el producto hubiese sido utilizado en condiciones distintas a las normales b) Cuando el producto no hubiese sido operado de acuerdo con el instructivo de uso que le acompaña. c) Cuando el producto hubiese sido alterado o reparado por personas no autorizadas por el fabricante, importador o comercializador responsable.

La garantía del cable no incluye el desgaste normal. Los enchufes que hayan estado expuestos a la nieve o al agua durante un periodo de tiempo prolongado no están cubiertos por esta garantía. No se puede garantizar la impermeabilidad de la carcasa si el cargador está montado al revés. United Chargers Mexico and The Caribbean no asume ninguna responsabilidad por los costes de desmontaje, retirada, instalación, reinstalación o mano de obra, ni por los daños consecuentes asociados a esta garantía. United Chargers Mexico and The Caribbean no se hace responsable de ningún coste asociado a instalaciones defectuosas.

Tras el descubrimiento de cualquier GRIZZL-E™ defectuoso, por favor póngase en contacto con nuestro Departamento de Servicio al Cliente al **TELÉFONO: +1-833-840-4970**; o al **CORREO ELECTRONICO: info@unitedchargers.com**; o inicie sesión en su cuenta en www.grizzl-e.com y envíe un ticket de soporte para obtener más instrucciones sobre cómo reparar o reemplazar la unidad defectuosa.

Para hacer válida esta garantía solo deberá presentarse el producto, la factura o recibo de compra junto con esta póliza debidamente sellada por el establecimiento en donde fue adquirido el producto en el que consten todos los datos específicos. United Chargers Mexico and The Caribbean tomará la decisión final, en justicia para todos los interesados, en cuanto a la legitimidad de cualquier reclamación sobre esta garantía.

PARA MAYOR INFORMACION COMUNICARSE CON EL IMPORTADOR

PARA MAYOR INFORMACION COMUNICARSE CON EL IMPORTADOR

UC Mexico and The Caribbean S. de R.L. de C.V.

Avenida (Av.) Luis Donaldo Colosio (Calle De Acceso), Manzana 8 Lote 8, U.P. 8, Supermanzana 301, Cancun, Benito Juarez, Quintana Roo, CP 77536, Autopista Aeropuerto, Carretera Tulum. Teléfono: +52-998-234-6066

Correo: contactmex@unitedchargers.com

Horarios atención: Lunes a Domingo de 9 AM a 5 PM.